



ROTEIRO DE ATIVIDADES COMPLEMENTARES DE ESTUDO – COVID 19

ESCOLA MUNICIPAL _____

PROFESSOR: _____ **TURMA:** _____

COMPONENTE CURRICULARES: LÍNGUA PORTUGUESA E MATEMÁTICA

PERÍODO DE REALIZAÇÃO: 08 a 12 de JUNHO DE 2020

Senhores pais e responsáveis

Vocês estão recebendo as **Atividades Complementares de Estudo para o período de isolamento-COVID 19**. Necessito muito de sua participação para que essas atividades sejam realizadas pelo seu filho. Os senhores precisam organizar um tempo, em casa, para a realização das atividades e para que seu filho possa estudar com tranquilidade.

No roteiro a seguir estão as atividades e todas as orientações para sua execução. Tudo está descrito de forma simples. Mas se houver alguma dúvida podem entrar em contato comigo pelo *Whatsapp*, estarei à disposição para ajudar.

Seu filho deverá realizar todas as atividades na folha xerocada. Ele terá o período de 08 a **12** de **JUNHO** para concluir essas atividades. Toda sexta – feira o pai deverá ir até a escola para levar as atividades da semana feitas pelo seu filho para o professor corrigir.

Cuidem-se e cuidem de sua família. Em breve tudo estará bem.

Um abraço,
Professora Alessandra

VIDEO OU ÁUDIO DO PROFESSOR	Olá alunos! Estou mandando algumas atividades para realizarem em casa nesse período de pandemia. Façam com calma e atenção. Se tiverem dificuldades poderão sanar suas dúvidas no grupo do whatsapp. Obrigada.
O QUE VAMOS ESTUDAR?	<u>Língua Portuguesa: antônimo e ortografia.</u> <u>Matemática: gráfico e percepção visual.</u>
PARA QUE VAMOS ESTUDAR ESSES CONTEÚDOS?	Desenvolver a discriminação visual. Reconhecer o antônimo das palavras. Fazer leitura de gráfico.
COMO VAMOS ESTUDAR OS CONTEÚDOS?	Organize seus estudos! Realize as atividades nas folhas impressas.
COMO VAMOS REGISTRAR O QUE APRENDEMOS?	Façam as atividades lendo com atenção o enunciado. Não terá necessidade de fazer registros no caderno.



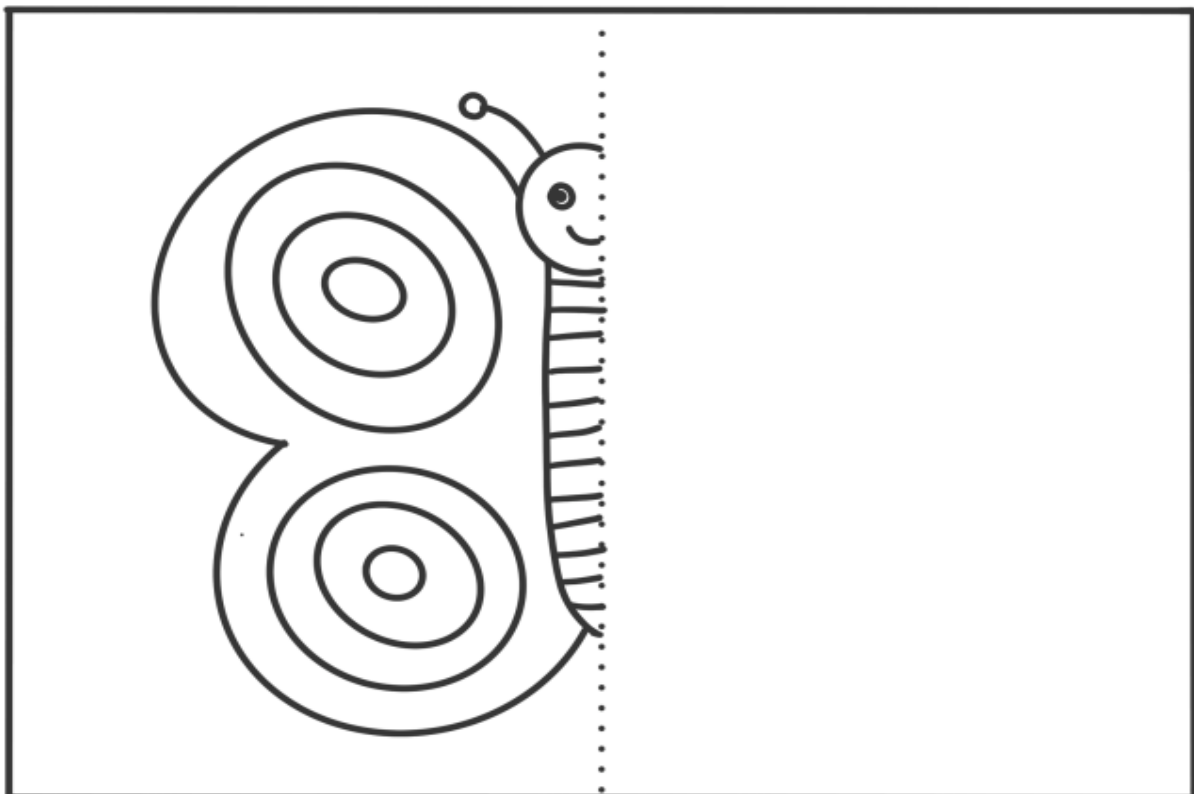
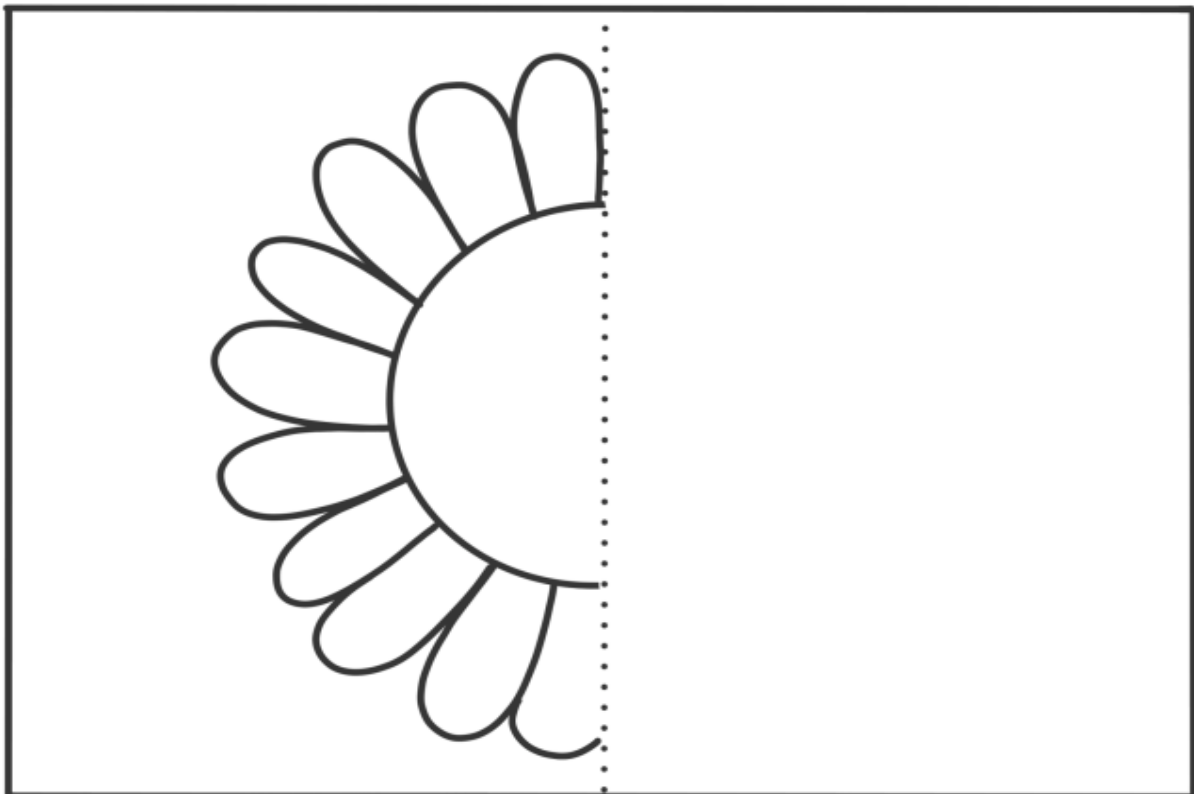

ATIVIDADES COMPLEMENTARES DE ESTUDO – COVID 19

COMPLETE O DESENHOS COM AS PARTES QUE FALTAM IGUALMENTE:

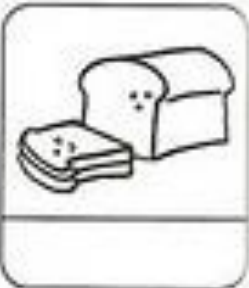

1) Procure, no caça, os nomes das figuras e escreva-os nos devidos lugares.

	F	O	G	Ã	O	B	X	Z	M
	C	L	E	Ã	O	M	N	P	A
	A	M	Ã	O	S	K	R	S	M
	R	M	A	C	A	R	R	Ã	O
	V	R	M	A	M	Ã	O	G	I
	Ã	M	V	I	O	L	Ã	O	J
	O	M	A	Ç	Ã	S	P	Ã	O
	R	S	T	V	P	I	Ã	O	R
	X	Z	S	A	B	Ã	O	S	V
									
									
									
									
									
									
									
									
									

ATIVIDADES COMPLEMENTARES DE ESTUDO – COVID 19

Um gráfico de colunas usa colunas para mostrar dados. Observe as informações no gráfico e em seguida circule as respostas corretas.

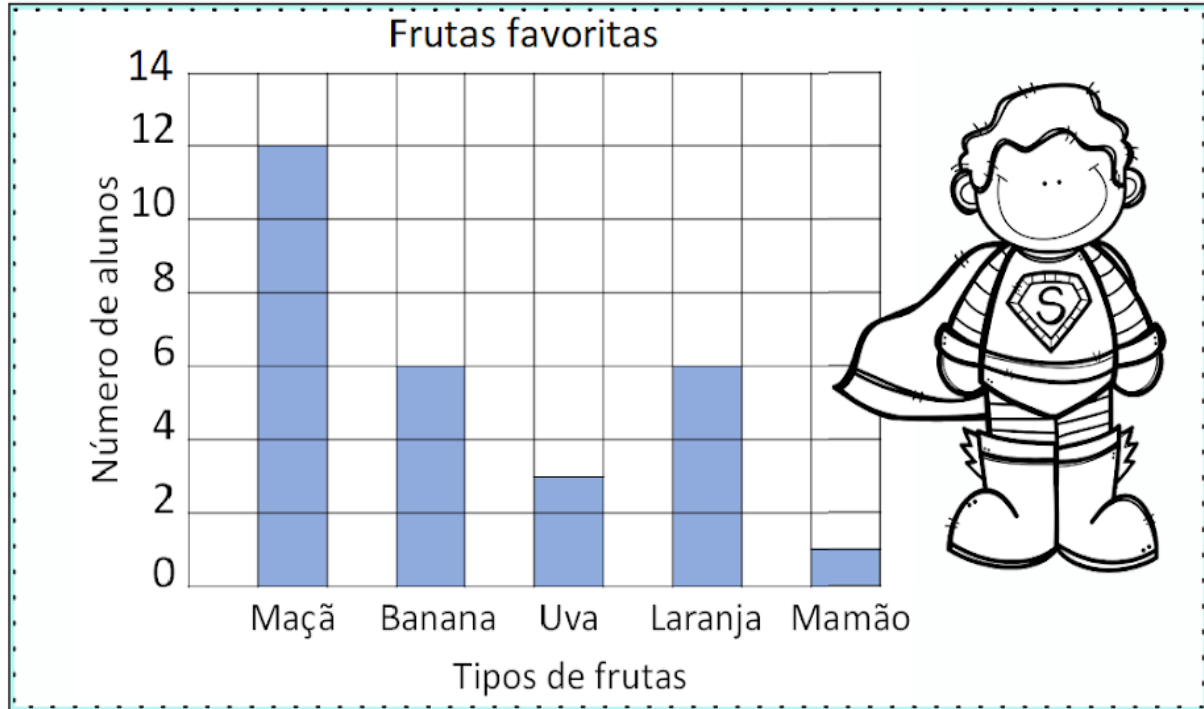

1 - Quantas crianças gostam mais de maçãs do que de uvas?

12 4 9

2 - Quantas crianças gostam de maçãs e bananas?

20 18 8

3 - Quantas crianças gostam de laranjas?

1 6 3

4 - Qual fruta é a favorita de apenas uma criança?

Uva Mamão Maçã



SECRETARIA MUNICIPAL DE EDUCAÇÃO

ATIVIDADES COMPLEMENTARES DE ESTUDO – COVID 19

DESCUBRA O CONTRÁRIO DAS PALAVRAS E REGISTRE NA TABELA ABAIXO:

1. CONTRÁRIO DE CHEIO.
2. CONTRÁRIO DE INFELIZ
3. CONTRÁRIO DE MAGRO
4. CONTRÁRIO DE BOM
5. CONTRÁRIO DE ALTO
6. CONTRÁRIO DE ALEGRE
7. CONTRÁRIO DE FRIO
8. CONTRÁRIO DE FECHADO

1					
2					
3					
		4			
5					
6					
7					
8					





**Prefeitura
de Rolândia**



SECRETARIA MUNICIPAL DE EDUCAÇÃO
ATIVIDADES COMPLEMENTARES DE ESTUDO – COVID 19